

LGB documents provided courtesy of:

TRAINLI

You can find everything you need for your hobby at

[Click Here >>>](#) www.trainli.com

+1 (775) 302-8111

[like us on Facebook](#)

<https://www.facebook.com/trainlipage/>



DC =
0-22 V

Ersatzteile – kein Spielzeug! Einbau nur durch Erwachsene!
Spare parts. No toy. Installation only by adults.
Pièces de rechange. Pas de jouets. Ne doivent être montées que par des adultes.
Onderdelen, geen speelgoed. Inbouw alleen door volwassenen.
Pezzi di ricambio. Nesuno giocattolo. Installazione solamente per adulti.
Piezas de recambio. Ningún juguete. Instalación solamente por adultos.

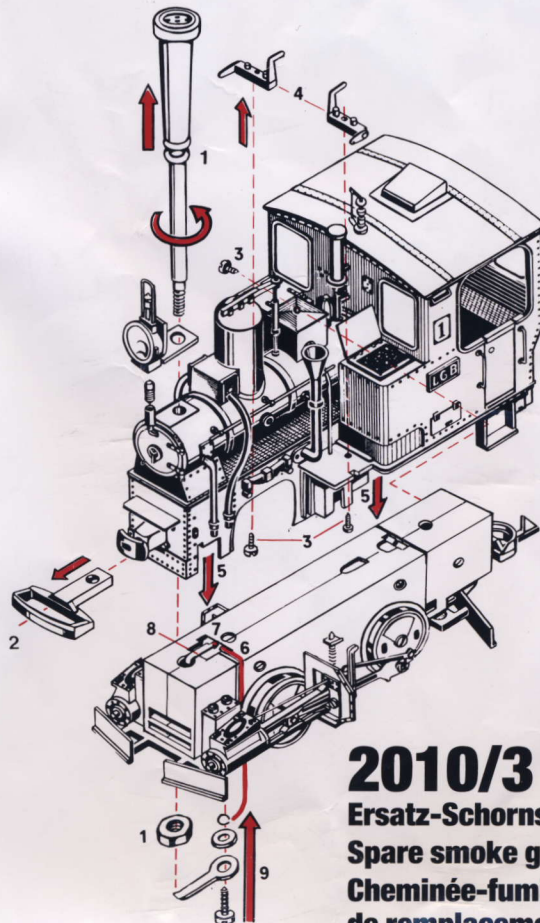

2010/3

Ersatz-Schornstein

Spare smoke generator

Cheminée-fumigène

de remplacement

Der Ersatz-Schornstein 2010/3

mit eingebautem Rauchgenerator für Dampfloks 2010 D. Die Packung enthält zusätzliche Klein-
teile, die einen nachträglichen Umbau nichtrauchender Loks, z. B. 2010 oder 2020 ermöglichen.

Einbau-Anleitung

Der Einbau des Dampfschornsteins in eine Lok 2010 oder 2020 ist einfach, erfordert aber ein Löt-
gerät. Wenn man – der Montageanleitung folgend – das Gehäuse demontiert (herausdrehen
des Schornsteins (1)), Lösen diverser Schrauben (3), Herausziehen der Frontkupplung (2), und
Ausklappen nach der Seite der beiden Halterungen des Gestängebügels (4), hat man das Fahr-
gestell (5) in der Hand. Dieses trägt auf der Oberseite vorn und hinten je 2 Kontaktlaschen aus
Messing, die die beiden Strompole führen.

An die vorn in Fahrrichtung gesehen linke Lasche (6) wird die dem Umrüstset beigegebene
Litze verlötet, die Litze in der Nut nach unten geführt, und das andere Ende unter die neue,
längere Schraube zur Halterung des vorderen Schienenräumers gewickelt. Darüber kommen
noch eine Unterlegscheibe und der Schalthebel (9).

An die rechte Kontaktlasche (7) auf dem Fahrgestell wird dann der beigegebene Bronze-Bügel
gelötet, nachdem man dessen anderes Ende in das Schornsteinloch (8) im Fahrgestell gesteckt
hat. Damit ist der Rücklauf des Stromes vom Metallschaft des Schornsteines gesichert.

Spare Smoke Generator 2010/3

for locomotive 2010 D. The package includes some additional parts which make it possible to
convert the non-smoking locomotives 2010/2020 into a smoking locomotive.

Assembly instructions

The installation of the steam generator into a locomotive 2010 or 2020 is quite simple. The only
requirement is a soldering iron. Dismantle the locomotive in the following manner: Remove stack
(1) by turning it anticlockwise. Pull out front coupling bow (2). Remove three screws (3) and
unhook latches (4) which hold the rod linkage. The motor block (5) can now be taken out of the
frame. At the top of the motor block two brass contacts are visible on either side. The short piece
of wire is soldered to the left (6) front brass contact (looking at the motor block in the direction of
travel). It is then guided downward along the groove on the left side of the motor block and
attached, together with the supplied longer screw, washer and lever, to the snow plough (9).

The supplied copper spring plate is soldered to the right brass contact (7). Before soldering, the
copper plate must be inserted into the stack hole (8) of the motor block. In this way the current-
return-flow is ensured.

Cheminée de remplacement 2010/3

avec fumigène incorporé pour locomotive à vapeur 2010 D. La boîte contient les petites pièces
supplémentaires permettant la transformation ultérieure en locomotive sans fumée, par ex.
2010 ou 2020.

Instructions de montage

Le montage de la cheminée à vapeur est simple et ne nécessite qu'un fer à souder. Démontez la
locomotive de façon suivante: retirer, en tournant, la cheminée (1), desserrer quelques vis (3),
sortir l'attelage-avant (2) et déclipeter vers les côtés les fixations de l'étrier de timonerie (4).
Prendre le châssis (5) sur lequel sont placées, sur le dessus à l'avant et à l'arrière, deux éclisses
de contact en laiton qui conduisent les deux pôles de courant.

Souder le cordon, joint au set de remplacement, à l'éclisse gauche (6) (dans le sens de la
marche), l'amener vers le bas dans la rainure et enrouler l'autre extrémité sous la nouvelle vis,
plus longue, servant au maintien du chasse-pierres avant. Viennent s'y ajouter une rondelle et le
levier de commande (9).

L'étrier de bronze joint, est alors soudé à l'éclisse de contact (7) droite, sur le châssis après que
l'autre côté ait été placé dans le trou (8) de la cheminée. Le retour de courant de la partie metalli-
que de la cheminée est ainsi assuré.